

# Dati tecnici - DAFNE SLIM 30 LS

## Uscita fumi laterale sinistra

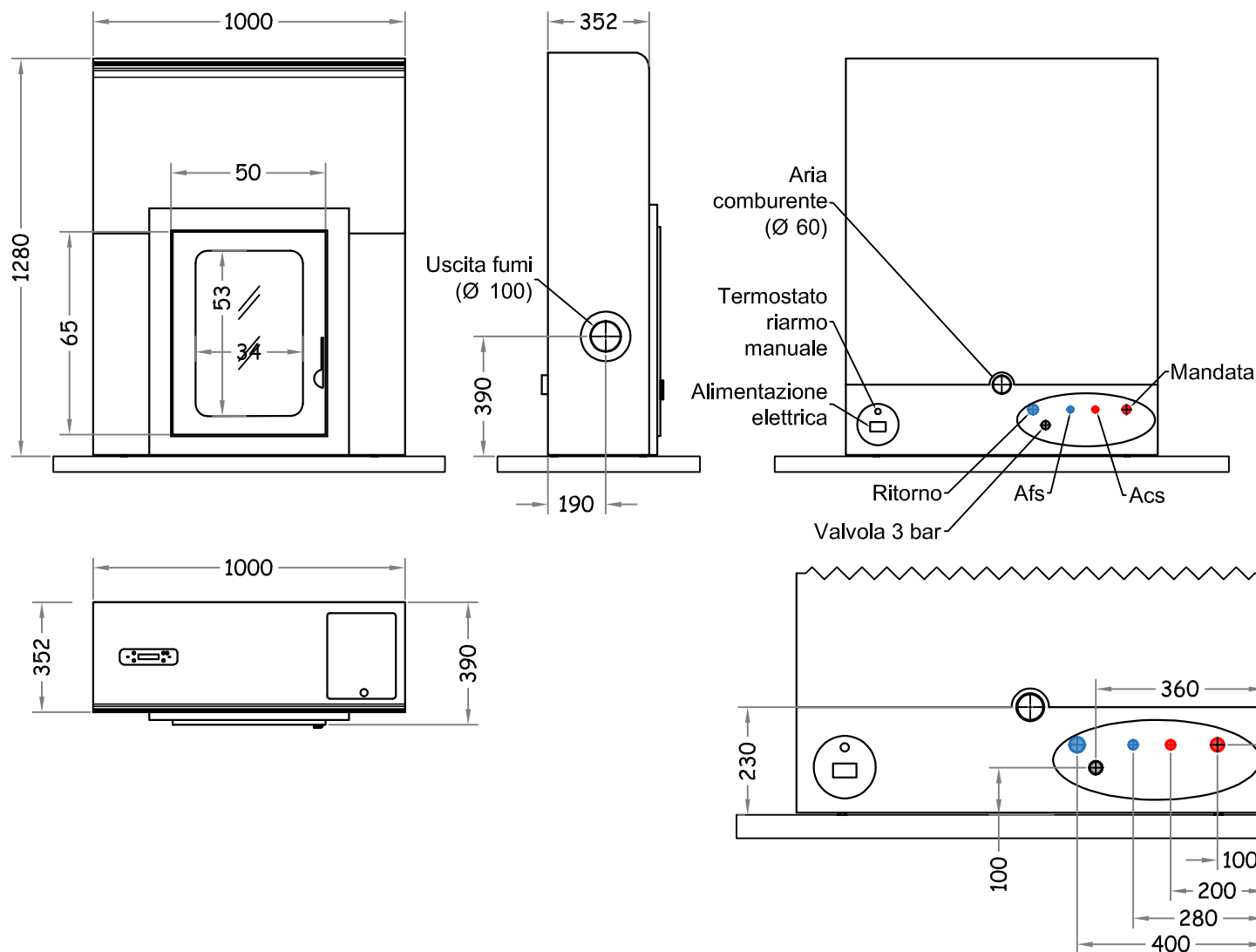

### CARATTERISTICHE TECNICHE

Superficie riscaldabile	m <sup>2</sup> /m <sup>3</sup>	220/660
Potenza focolare	kW	30
Potenza focolare	kcal	25.800
Potenza resa all'acqua	kW	27,3
Potenza resa all'acqua	kcal	23.478
Rendimento	%	91
Temperatura max fumi	°C	130
Assorbimento elettrico in accensione	W	600
Assorbimento elettrico a regime	W	240
Consumo pellet (min/max)	kg/h	1,8/5,0
Contenuto d'acqua	lt	41
Capacità serbatoio pellet	kg	25
Autonomia min/max	h	5/14
Diametro scarico fumi	mm	100
Produzione acqua calda sanitaria	lt/min	10
Circolatore riscaldamento	UPS 25	40/60
Peso	kg	200
Diametro presa aria comburente	mm	60

### PREDISPOSIZIONI TERMOSANITARIE

Attacco mandata riscaldamento	3/4"
Attacco ritorno riscaldamento	3/4"
Attacco carico caldaia	1/2"
Attacco acqua calda sanitaria	1/2"

### DISPOSITIVI ELETTRONICI

Pannello di controllo digitale	si
Programmatore settimanale	si
Funzionamento ciclo man./aut.	si
Accenditore automatico	si

### DISPOSITIVI di SICUREZZA

Pressostato scarico fumi	si
Termostato di sicurezza	si
Pressostato mancanza acqua	si
Valvola automatica sfogo aria	si
Valvola sicurezza 3 atmosfere	si
Vaso di espansione litri 6	si