

BIOMATIC EVO 26/30/34

SCHEDA TECNICA

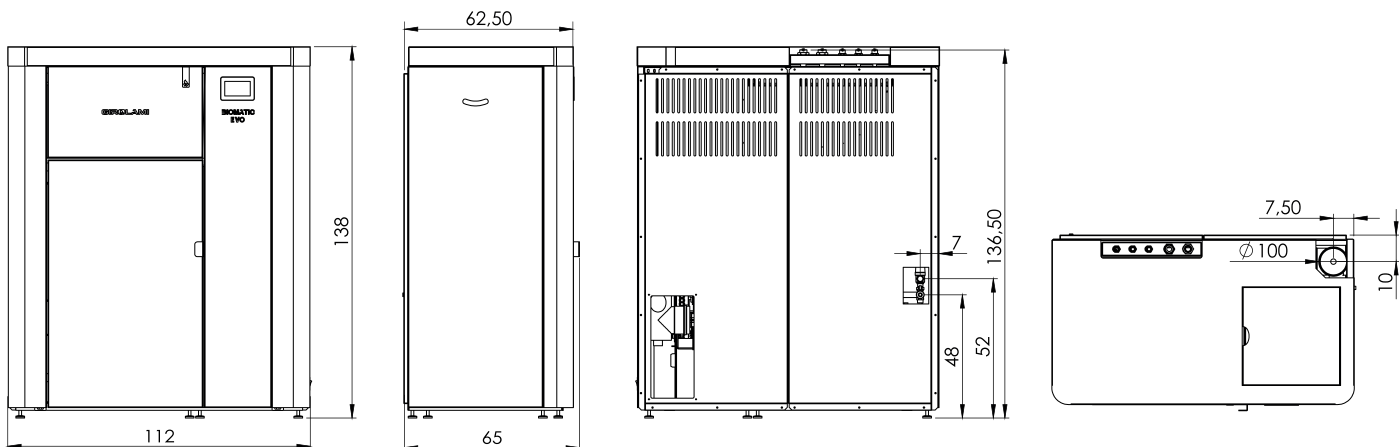

| | | BIOMATIC EVO 26 | BIOMATIC EVO 30 | BIOMATIC EVO 34 |
|--|--------------------|------------------------|------------------------|------------------------|
| POTENZA UTILE NOMINALE | kW | 25,61 | 29 | 33,52 |
| POTENZA UTILE NOMINALE [H2O] | kW | 23,2 | 26,3 | 30,2 |
| POTENZA UTILE MINIMA | kW | 7,12 | 7,12 | 7,12 |
| POTENZA UTILE MINIMA [H2O] | kW | 6,4 | 6,4 | 6,4 |
| RENDIMENTO AL MAX | | 90,60 | 90,60 | 90,10 |
| RENDIMENTO AL MIN | | 89,80 | 89,80 | 89,80 |
| TEMPERATURA DEI FUMI IN USCITA AL MAX | °C | 99,3 | 117,4 | 136,3 |
| TEMPERATURA DEI FUMI IN USCITA AL MIN | °C | 56,6 | 56,6 | 56,6 |
| PARTICOLATO/ OGC/ NOX (10%O2) | mg/nm ³ | 16,1 / 1,6 / 195 | 14 / 4,2 / 195 | 12,2 / 6,7 / 205 |
| CO AL 13 O2 AL MIN E AL MAX | mg/nm ³ | 338 - 24 | 338 - 18 | 338 - 23 |
| CLASSE CALDAIA (UNI EN 303-5) | classe | 5 | 5 | 5 |
| CONTENUTO D'ACQUA | l | 90 | 90 | 90 |
| PRESSIONE MASSIMA DI ESERCIZIO | bar | 3 | 3 | 3 |
| TIRAGGIO CONSIGLIATO POTENZA MAX | pa | 12 | 12 | 12 |
| TIRAGGIO CONSIGLIATO POTENZA MIN | pa | 12 | 12 | 12 |
| MASSA FUMI | g/s | 14,3 | 15,5 | 18,9 |
| CAPACITÀ SERBATOIO *** | kg/l | 100 - 153 | 100 - 153 | 100 - 153 |
| TIPO DI COMBUSTIBILE | | PELLET | PELLET | PELLET |
| CONSUMO ORARIO PELLETT AL MAX E AL MIN* | kg/h | 5,41 - 1,49 | 6,07 - 1,49 | 7,12 - 1,49 |
| AUTONOMIA MAX E MIN | h | 12,0 - 42,0 | 10,0 - 42,0 | 9,0 - 42,0 |
| VOLUME RISCALDABILE ** | m ³ | 570 | 646 | 742 |
| USCITA FUMI SMOKE OUTLET | ø | 100 | 100 | 100 |
| PRESA D'ARIA COMBUSTION AIR INLET | cm ² | 42 | 42 | 42 |
| POTENZA ELETTRICA NOMINALE [EN 60335-1] | W | 120 W [MAX 400 W] | 120 W [MAX 400 W] | 120 W [MAX 400 W] |
| TENSIONE E FREQUENZA DI ALIMENTAZIONE | V - Hz | 230 - 50 | 230 - 50 | 230 - 50 |
| PESO NETTO | kg | 380 | 380 | 380 |
| DISTANZA DA MATERIALI COMBUSTIBILI [RETRO-LATO-SOTTO] | mm | 300/300/0 | 300/300/0 | 300/300/0 |
| DISTANZA DA MATERIALI COMBUSTIBILI [FRONTE] | mm | 800 | 800 | 800 |
| DIMENSIONI CAMERA DI COMBUSTIONE | mm | 380 X 200 H 430 | 380 X 200 H 430 | 380 X 200 H 430 |
| PRODUZIONE ACS**** | | 10L/MIN ΔT 25°C [17KW] | 10L/MIN ΔT 25°C [17KW] | 10L/MIN ΔT 25°C [17KW] |

* Dati che possono variare a seconda del tipo di pellet usato

** Volume riscaldabile a seconda della potenza richiesta al m³ [rispettivamente 40-35-30 Kcal/h per m³]

*** Valore di riferimento secondo UNI EN 14961-2 Pellet 650 kg/m³

**** Valori calcolati con temperatura acqua in ingresso 10 °C, temperatura corpo caldaia 65°C e capacità termica serpentino 450+500 W/m²K

L'azienda si riserva la possibilità di apportare migliorie estetiche, strutturali o qualitative pertanto i dati e le caratteristiche non sono impegnativi e possono essere modificati in qualsiasi momento senza obbligo di preavviso alcuno.

Girolami Srl

Via Roma 12 | 00060 | Sant'Oreste-Roma | info@girolami.eu

WWW.GIROLAMI.EU

BIOMATIC EVO 26/30/34

SCHEDA TECNICA

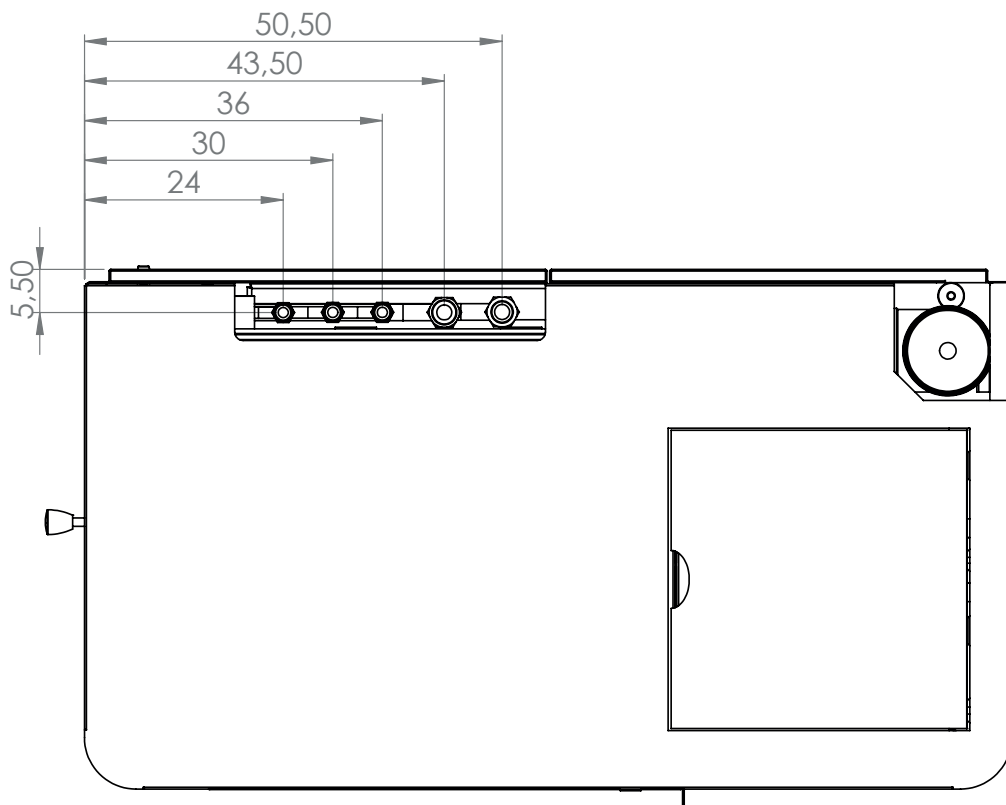

Legenda:

- 1- Attacco ritorno impianto 3/4" M su valvola anticondensa;
- 2- Attacco mandata impianto 3/4" M;
- 3- Ingresso serpentino scarico termico/ACS 1/2" M;
- 4- Attacco uscita scarico termico 1/2" M;
- 5- Attacco uscita ACS 1/2" M;
- 6- Attacco valvola di sicurezza 1/2" F;
- 7- Rubinetto di scarico impianto attacco portagomma;
- 8- Carico caldaia 1/2" F.

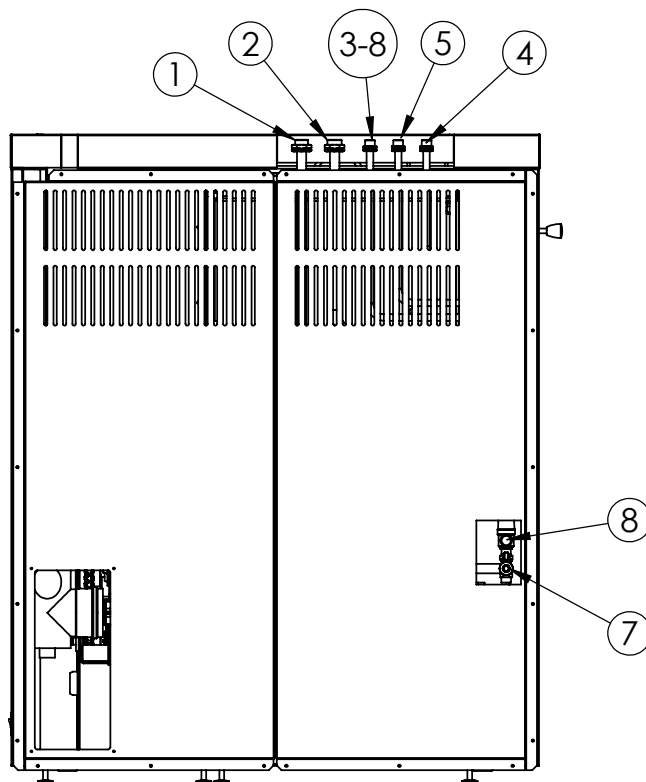

Girolami Srl

Via Roma 12 | 00060 | Sant'Oreste-Roma | info@girolami.eu

WWW.GIROLAMI.EU